

RMV-5 und RMV-7

Membranfarbventile mit langer Standzeit

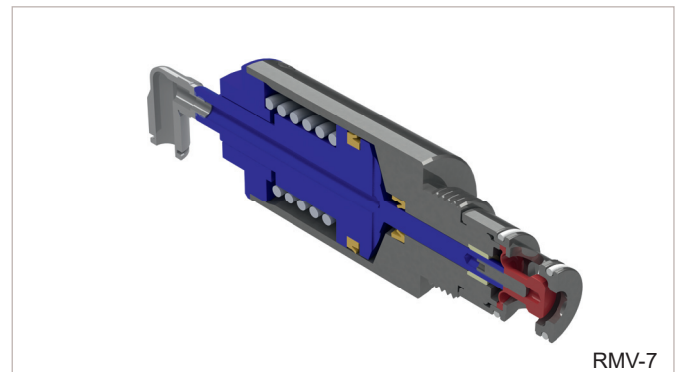
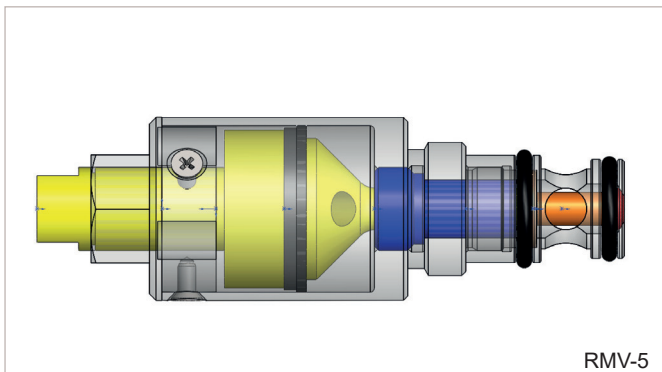

Der Einsatz herkömmlicher Materialventile speziell im Bereich „Härter“ führt häufig zu Problemen wie Undichtigkeit und Verkleben.

Die neu entwickelte Ventilgeneration von REITER ermöglicht eine konstante Fließgeschwindigkeit im Mischbereich und dies unabhängig von der aktuell benötigten Materialmenge.

Durch die von Reiter entwickelte Verbund-PTFE-Membrane ist es möglich den Fluidbereich komplett vom Pneumatikbereich (Steuerluftkammer) zu separieren. Der Kontakt von Material mit der Steuerluft wird verhindert, was speziell bei Isocyanat-Härtern eine immense Auswirkung auf die Standzeit des Ventils hat.

Auch bei Stammlack-Ventilen und 1K-Materialien verhindert diese klare Trennung eventuelle Farbverschleppungen ohne Auswirkung auf die Spülbarkeit.

Das Nachrüsten dieser Ventilgeneration von Reiter in bestehende Farbblöcke ist problemlos möglich.

Merkmale

- Verbund-PTFE-Membrane
- Kompakte Bauweise, Reparaturfähigkeit
- Erhöhte Standzeit und sehr gutes Spülverhalten
- Minimierte Wartungs- und Stillstandskosten
- Hoher Durchsatz von bis zu 4000 ml/min bei RMV-5 und bis zu 8000 ml/min bei RMV-7 (viskositätsabhängig)
- Optional Schaltstellungsüberwachung elektrisch
- Gefertigt aus Edelstahl für einfache Reinigung

Technische Daten

RMV-5 und RMV-7 – Membranfarbventile mit langer Standzeit

Materialkanal :	RMV-5:	5 mm	
	RMV-7:	7 mm	
Materialdruckbereich:		0 - 18 bar	
Luftanschluss – Steuerluftdruck:		max. 10 bar	
Luftanschluss – Gewinde:		M5	
Anschlüsse Ventilkörper (Bautypen):	RMV-5: M16 x 1		(Art.-Nr. 1000023032)
	RMV-5: M16 x 1,5		(Art.-Nr. 1000023077)
	RMV-7: M22		(Art.-Nr. 1000024296)

Vergleich herkömmliches Standardventil mit RMV Membranventil

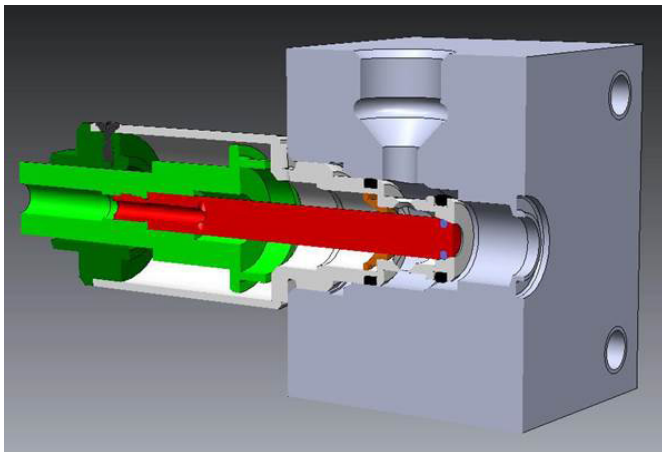

Standardventil im Farbwechselblock

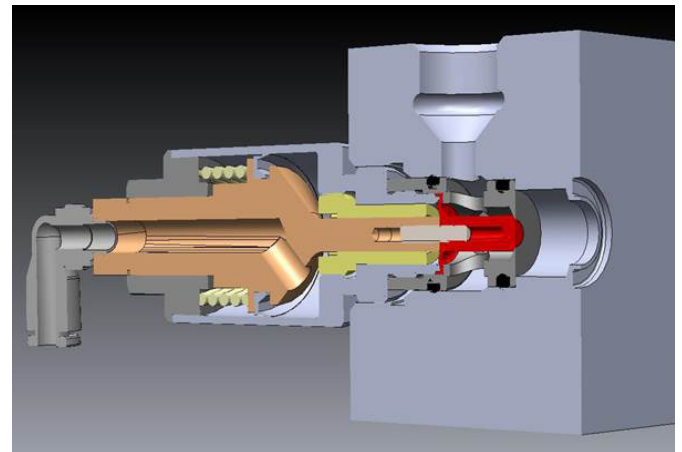

RMV Membranventil im Farbwechselblock

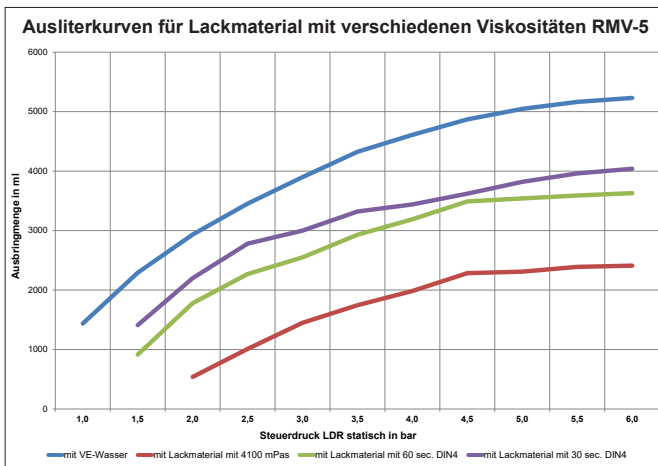

Anwendungsgebiete

- 1K-Lösemittel- und Wasserlack
- 2K-Lösemittel- und Wasserlack
- 2K-Softfeellack
- 3K-Lösemittel- und Wasserlack
- UV-Lacke (Dual- sowie Monocure)